

# ISUZU

# L35 2xAIRBAG

## Série Bleu – OBD-C - 3,5 tony

### Wymiary (mm)

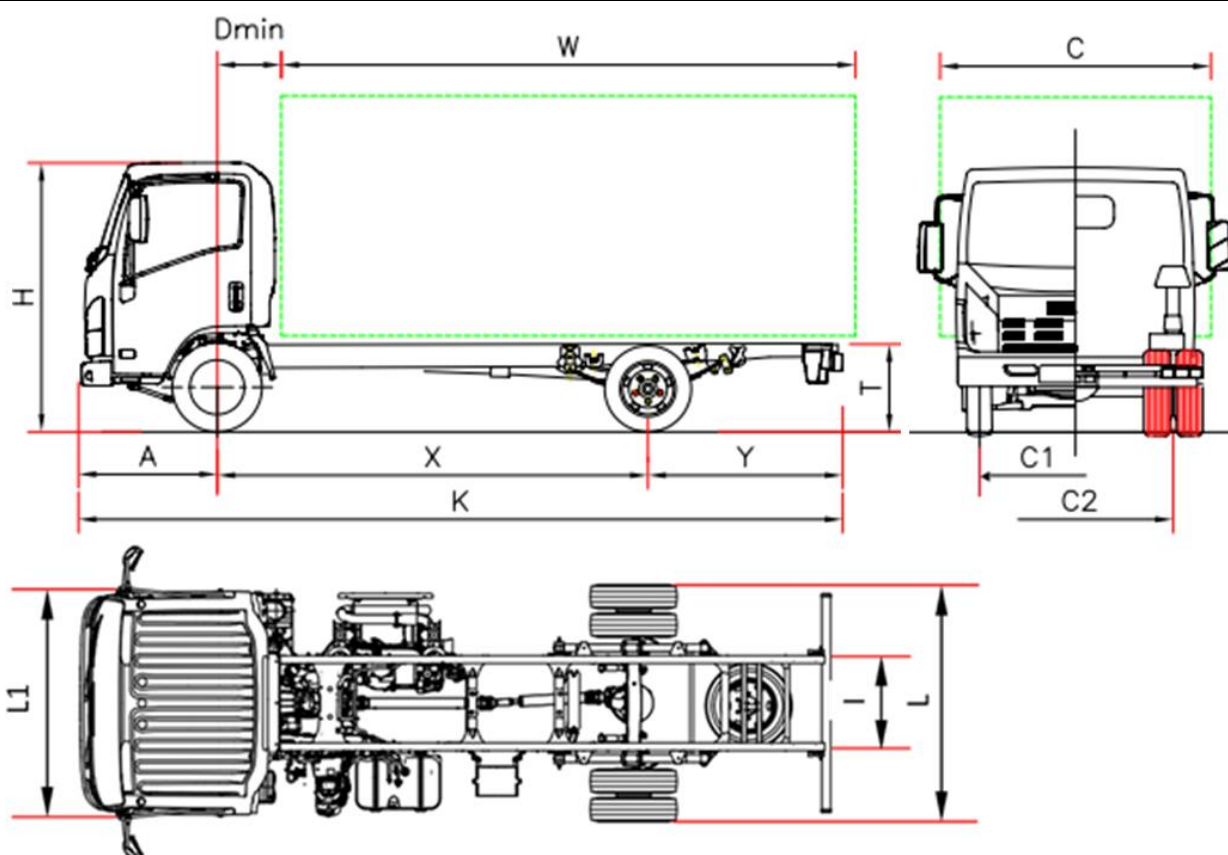

Nazwa Modelu		L 35 PODWÓJNY AIRBAG	
Rozstaw osi	X		2750
Długość całkowita	K		5295
Długość zabudowy min <sup>1</sup>	W		3535
Długość zabudowy max <sup>1</sup>	W		3865
Zwis tylny	Y		1435
Wysokość ramy (bez obciążenia)	T		730
Wysokość podwozia z kabiną (bez obciążenia)	H		2150
Szerokość podwozia	L		1865
Szerokość kabiny <sup>2</sup>	L1		1815
Szerokość nadwozia <sup>3</sup>	C		2120
Odległość min od osi przedniej do zabudowy	Dmin		650
Zwis przedni	A		1110
Wewnętrzny rozmiar ramy	I		700
Rozstaw kół przednich	C1		1475
Rozstaw kół tylnych	C2		1425
Prześwit minimalny	-		190
<b>Wagi (kg)</b>			
Masa własna <sup>4</sup>			2105
Oś przednia bez obciążenia			1500
Oś tylna bez obciążenia			605
Dopuszczalna całkowita masa pojazdu			3500
Max. nacisk osi Przód/Tył			2100 / 2435

<b>Max. masa przyczepy bez/z hamulcem</b>	<b>750 / 3500</b>
<ol style="list-style-type: none"><li>1. Długość zabudowy podana w odniesieniu do równomiernie załadowanego pojazdu dla maksymalnego obciążenia każdej osi (wymiary podane w C.O.C bez zmian w konstrukcji podwozia).</li><li>2. Z wyłączeniem lusterek oraz kierunkowskazów bocznych.</li><li>3. Opcjonalne szerokości uchwytów bocznych lusterek : 1815/1945 – 1945/2120 – 2120/2275.</li><li>4. Podana waga uwzględnia: koło zapasowe, pełen zbiornik paliwa oraz wagę kierowcy 75kg. AMT: +35 kg (25/10)</li></ol>	

## Rozstaw osi (mm) F 2750

Styczeń 2017

<b>Wyposażenie</b>	NEES 2 zautomatyzowana skrzynia biegów (F)	
<b>Wyposażenie standardowe</b>	<ul style="list-style-type: none"> <li>• EGR – DPD (filtr cząstek stałych)</li> <li>• SCR z Ad-Blue®</li> <li>• Wyświetlacz multi informacyjny</li> <li>• Hamulec wydechowy</li> <li>• Sygnalizacja biegu wstecznego</li> <li>• Immobilizer</li> <li>• Centralny zamek sterowany pilotem</li> <li>• Amortyzacja fotela kierowcy</li> <li>• Elektrycznie sterowane szyby</li> <li>• Światła przeciwmgielne</li> <li>• Radio z USB</li> <li>• Poziomowanie świateł</li> <li>• Światła do jazdy dziennej</li> <li>• Regulowana kierownica</li> </ul>	
<b>Wyposażenie dodatkowe</b>	Klimatyzacja	
<b>Silnik</b>	ISUZU 4JJ1E6N Diesel, 4 cylindry 16-zaworowy, common rail bezpośredni wtrysk paliwa, intercooler, turbosprężarka o zmiennej geometrii. Pojemność 2999 cm <sup>3</sup> Moc maks. 110kW (150 KM) przy 2800 obr/min Max. moment obrotowy 375 Nm/1600 – 2800 obr/min Poziom emisji spalin: EURO VI z OBD-C	
<b>Systemy bezpieczeństwa</b>	ABS z <b>BAS</b> – System wspomagania nagłego hamowania <b>ESC – Elektroniczna stabilizacja toru jazdy z ASR</b> SRS – poduszka powietrzna kierowcy oraz pasażera	
<b>Zbiornik paliwa</b>	68 litrów	16 litrów Ad-Blue®
<b>Skrzynia biegów</b>	5 biegowa MYY5A – 5.315 - 2.908 - 1.558 - 1.000 - 0.721; Bieg wsteczny 5.068; Przełożenie główne 3.909 (43/11)	
<b>Typ skrzyni biegów</b>	MANUALNA	NEES 2
<b>Wymiary ramy</b>	Szerokość 65 mm, Wysokość 180 mm, Grubość 4 mm	
<b>Ilość miejsc</b>	3	
<b>Opony</b>	205/75 R16, koła tylne podwójne	
<b>Hamulce</b>	Przód i tył: tarcze wentylowane z okładzinami bezazbestowymi. Mechaniczny hamulec ręczny na wale napędowym za skrzynią biegów. Typ hamulca: ABS sterowany hydraulicznie z elektronicznym wspomaganie rozdziału hamowania .	
<b>Zawieszenie</b>	Przód i Tył: pół eliptyczne resory ze stali stopowej. Hydrauliczne amortyzatory podwójnego działania.	
<b>Układ elektryczny</b>	24V - Rozrusznik 90A, 2 akumulatory 70 Ah	